

SÄNGGAVEL TRÄ

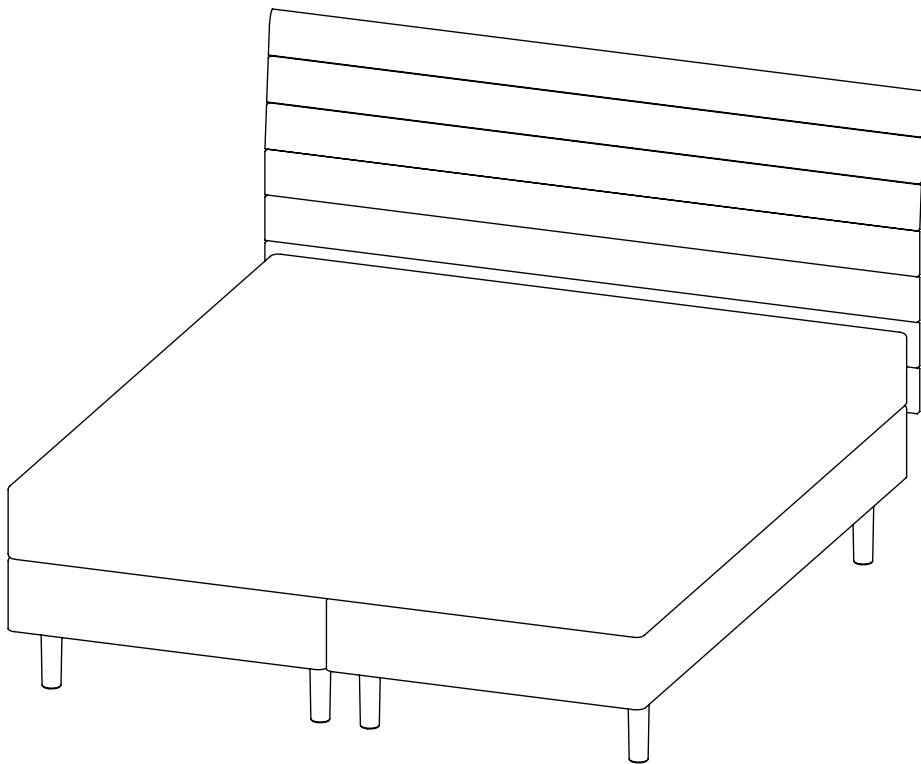

norrgavel



Svenska

VARNING!

Viktigt! Barn kan fastna mellan säng och vägg. För att undvika risk för allvarliga skador skall avståndet mellan säng och vägg alltid vara mindre än 65 mm eller mer än 230 mm.

English

WARNING!

Important! Children can get stuck between the bed and the wall. To avoid the risk of serious injury, the distance between bed and wall should always be less than 65 mm or more than 230 mm.

Dansk

ADVARSEL!

Vigtigt! Børn kan sidde fast mellem sengen og væggen. For at undgå risiko for alvorlige skader skal afstanden mellem sengen og væggen altid være mindre end 65 mm eller mere end 230 mm.

Norsk

ADVARSEL!

Viktig! Barn kan sette seg fast mellom sengen og veggen. For å unngå risiko for alvorlig skade skal avstanden mellom seng og vegg alltid være mindre enn 65 mm eller mer enn 230 mm.

Soumi

VAROITUS!

Tärkeää! Lapsi voi juuttua seinän ja sängyn väliin. Vakavan loukkaantumisen välttämiseksi täytyy Sängyn ja seinän väli aina olla alle 65 mm tai yli 230 mm.

Deutch

ACHTUNG!

Wichtig! Kinder können zwischen dem Bett und der Wand eingeklemmt werden. Um die Gefahr schwerer Verletzungen zu vermeiden, muss der Abstand zwischen dem Bett und der Wand stets weniger als 65 mm oder mehr als 230 mm betragen.

Polski

OSTRZEŻENIE!

Ważne! Dzieci mogą zakleszczyć się między łóżkiem a ścianą. Aby uniknąć ryzyka poważnych obrażeń, odległość między łóżkiem a ścianą powinna być w każdym przypadku mniejsza od 65 mm lub większa od 230 mm.

Nederlands

WAARSCHUWING!

Belangrijk! Kinderen kunnen tussen het bed en de muur beklemd raken. Om ernstig letsel te voorkomen moet de afstand tussen het bed en de muur altijd minder dan 65 mm of meer dan 230 mm bedragen.

Français

ATTENTION!

Important ! Les enfants peuvent se coincer entre le lit et le mur. Pour éviter tout risque de blessure grave, la distance entre le lit et le mur doit toujours être inférieure à 65 mm ou supérieure à 230 mm.

Español

ADVERTENCIA!

¡Importante! Los niños pueden quedar atrapados entre la cama y la pared. La distancia entre la cama y la pared deberá ser siempre inferior a 65 mm o superior a 230 mm, para evitar riesgos de lesiones graves.

Portugues

ADVERTENCIA!

Importante! Existe o risco de as crianças ficarem presas entre a cama e a parede. Para evitar o risco de ferimentos graves, a distância entre a cama e a parede deve ser sempre inferior a 65 mm ou superior a 230 mm.

Italiano

AVVERTIMENTO!

Importante! I bambini possono rimanere incastrati tra il letto e la parete. Per evitare il rischio di gravi lesioni, la distanza tra il letto e la parete deve essere sempre inferiore a 65 mm o superiore a 230 mm.

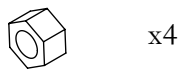
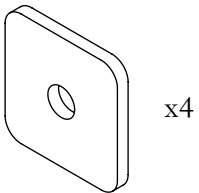
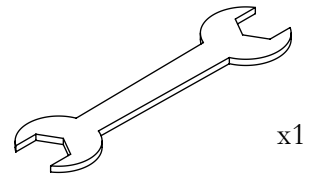
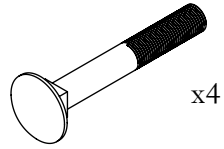
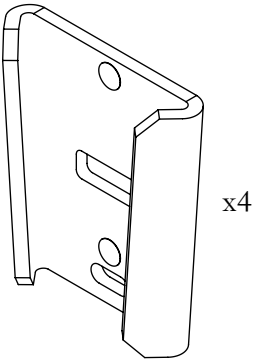
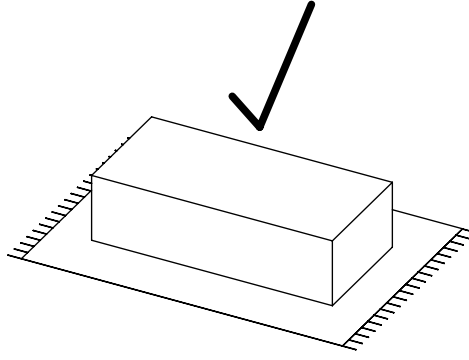
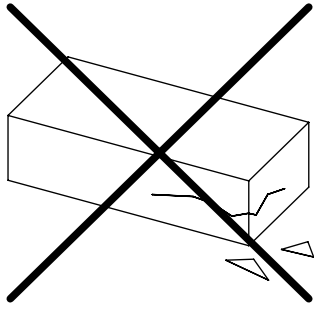

1.

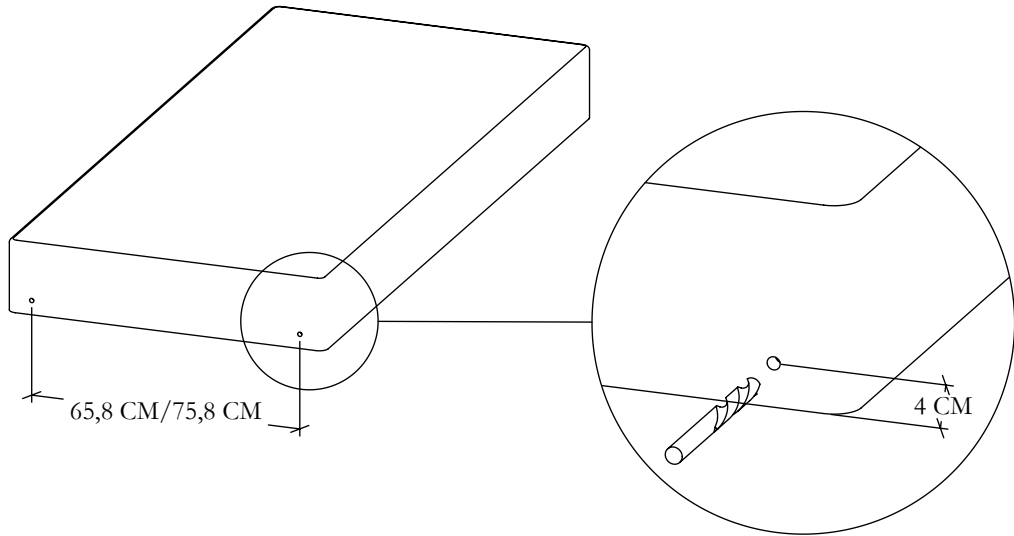
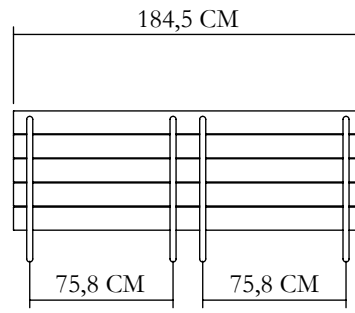
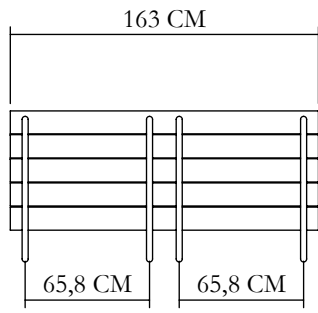

2.

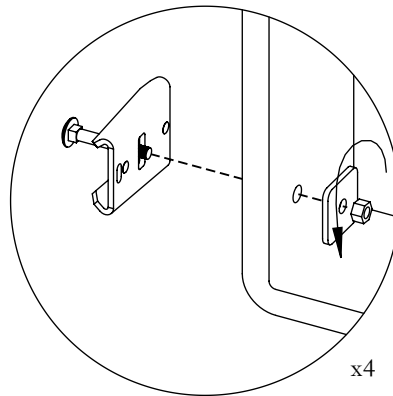

3.

